

BATERÍAS DE LITIO  
 $\text{LiFePO}_4$

**U**power



SERIE UE  
**UE-12Li150BL**



**12,8 V**



**150 Ah**

**MASTER  
BATTERY**



Paseo de Extremadura, 39 - 28935 Móstoles - Madrid (España)  
Tel. +34 918 021 649 - Fax. +34 917 750 542  
info@masterbattery.es - www.masterbattery.es

  
ceroCO<sub>2</sub>

## DESCRIPCIÓN DEL PRODUCTO

Batería de litio-ferrofosfato (LiFePO<sub>4</sub>) diseñada para la sustitución del plomo-ácido con mejores prestaciones:

- Altísima densidad y capacidad energéticas.
- Mayor vida útil.
- Mayor seguridad (sin mantenimiento).
- Paralelizable y enseriable hasta 4 unidades (4x4).
- Bluetooth / Control de batería via app.

## APLICACIONES

- UPS/EPS
- TELECOM
- Acumulación de excedente solar
- Movilidad autónoma

## ESPECIFICACIONES TÉCNICAS PRINCIPALES

Capacidad Nominal:		150 Ah
Voltaje Nominal:		12,8 V
Corriente de Carga Recomendada:	(0,2 C)	30 A
Corriente de Carga Máxima (*):		150 A
Corriente de Descarga Recomendada:	(0,2 C)	30 A
Corriente de Descarga Máxima (*):		150 A
Ciclos de Vida:	(100% DoD)	2500 ciclos
Temperatura de Funcionamiento:	Carga:	0°C ~ 45°C
	Descarga:	-20°C ~ 60°C
Temperatura de Almacenamiento:		-10°C ~ 35°C

(\* Cargar y descargar a intensidades superiores a la recomendada pueden dañar a largo plazo las prestaciones y vida útil de la batería.

## DIMENSIONES

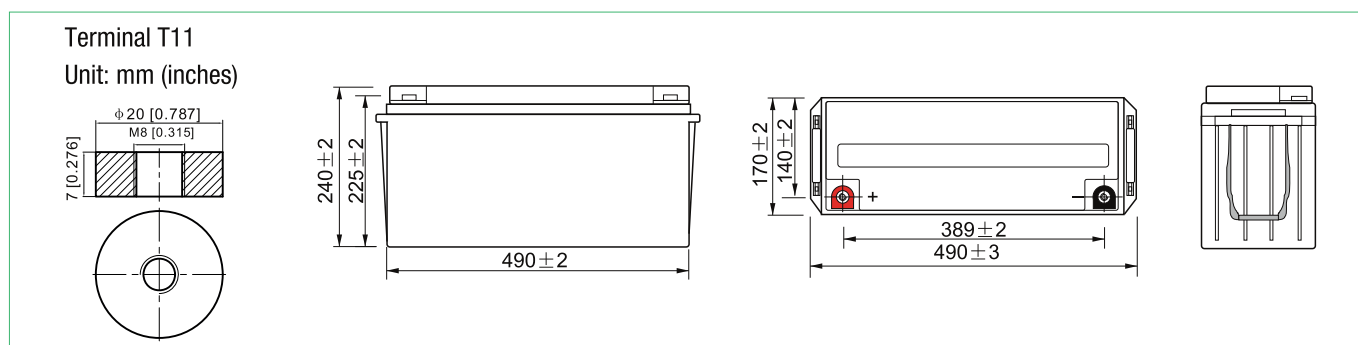

CURVAS DE FUNCIONAMIENTO

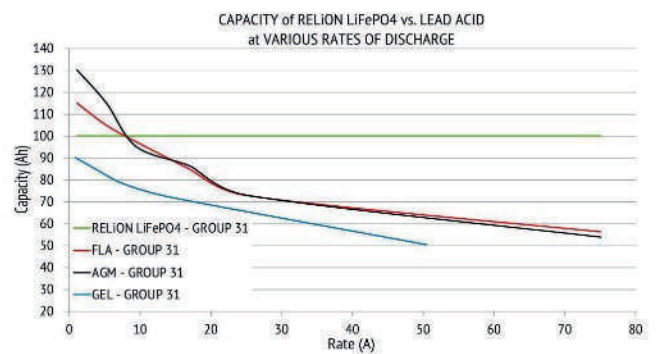
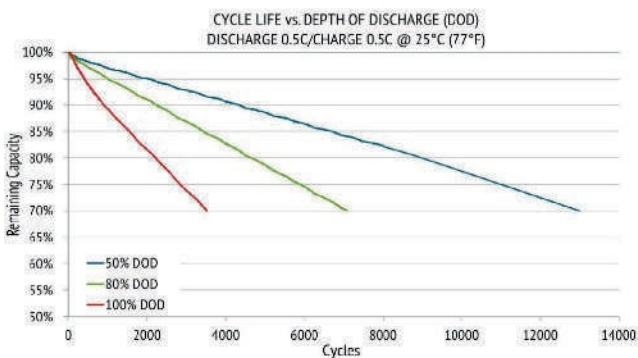
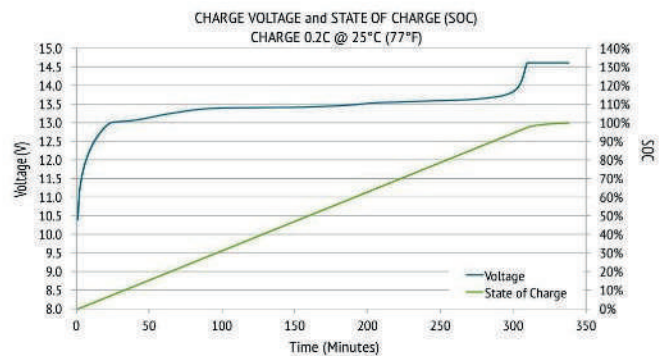
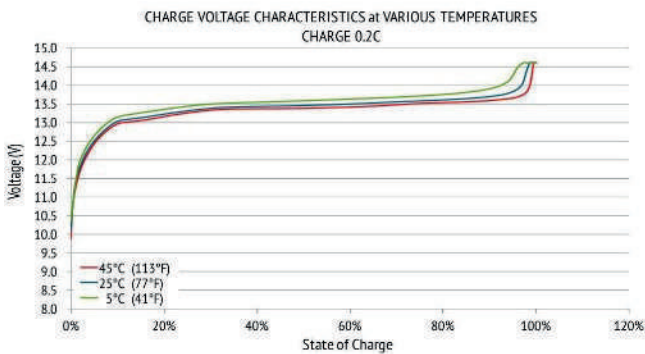
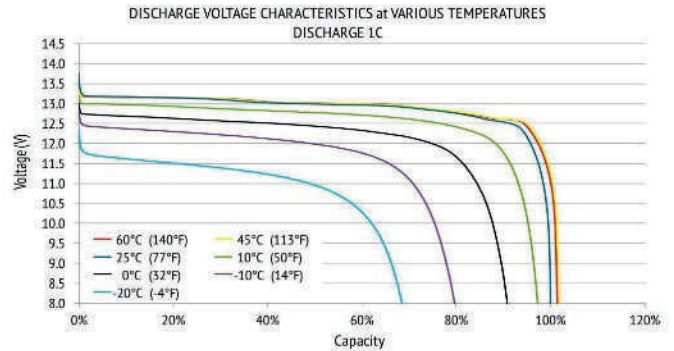
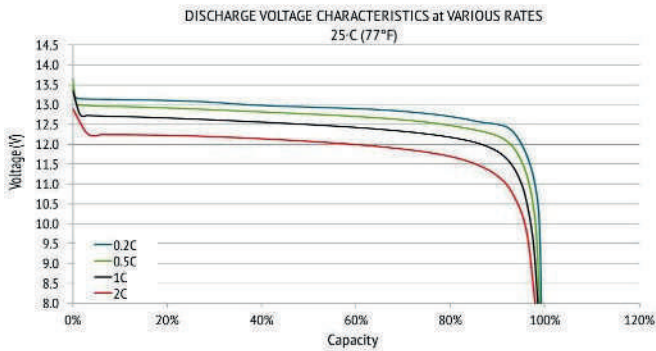

## ESPECIFICACIONES ELÉCTRICAS

Voltaje de carga bulk:	14,6 V
Voltaje de carga de flotación:	13,8-14V
Voltaje de Corte de Descarga:	10 V
Resistencia Interna:	$\leq 10 \text{ m}\Omega$

## OTRAS ESPECIFICACIONES

Dimensiones (Longitud x Anchura x Altura):	490 x 170 x 240 mm
Peso:	Aprox. 14,5 kg
Conector de Salida:	M8

## PROTECCIONES

- Protección contra Sobredescargas
- Protección contra Sobrecarga
- Protección contra Sobretensión de Carga/Descarga
- Protección contra Cortocircuitos
- Protección contra Temperaturas Excesivas

## CERTIFICACIONES

UN 38.8 MSDS , DG certificate, CE

